

Instalacje



SIECI GAZOWE



SIECI WODOCIĄGOWE



SIECI KANALIZACYJNE



SIECI CIEPŁOWNICZE



DROGOWNICTWO

SKŁADY „KROPELEK”

SKŁADY „PECEFAL”

SKŁADY „ŻELIWIARZ”

2. 146. I. CENNIK PODSTAWOWY SIECI WODOCIĄGOWE WĘZŁ HYDRANTOWY PODZIEMNY CENNIK

EDYCJA I 2012. STAN NA DZIEŃ 2012.12.01

WĘZŁ HYDRANTOWY PODZIEMNY PN10 / PN16 :

- hydrant podziemny DN80
- zasuwa kołnierzowa fig.F4 DN80/111
- kolano stopowe N-DN80
- króciec FF DN80/L300
- skrzynka hydrantowa DIN4055/H310 mm
- skrzynka zasuwaowa DIN4056/H270
- obudowa teleskopowa DN80/L1550

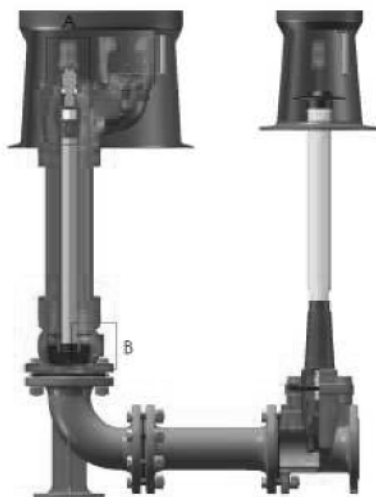

[mm]			KAT. WHP-1		
DN	H	Rd	KOLUMNA	GJL-250	GJS-500
80	750	1000	STAL – mal.proszkowo	1000	1270
80	1000	1250	STAL – mal.proszkowo	1040	1310
80	1250	1500	STAL – mal.proszkowo	1090	1360
80	1500	1750	STAL – mal.proszkowo	1140	1410

[mm]			KAT. WHP-2		
DN	H	Rd	KOLUMNA	GJL-250	GJS-500
80	750	1000	STAL – ocynk ogn.	1050	1320
80	1000	1250	STAL – ocynk ogn.	1090	1360
80	1250	1500	STAL – ocynk ogn.	1140	1410
80	1500	1750	STAL – ocynk ogn.	1190	1460

[mm]			KAT. WHP-3		
DN	H	Rd	KOLUMNA	GJL-250	GJS-500
80	750	1000	STAL – kwasoodporna	1200	1470
80	1000	1250	STAL – kwasoodporna	1240	1510
80	1250	1500	STAL – kwasoodporna	1290	1560
80	1500	1750	STAL – kwasoodporna	1340	1610

INFORMACJE TECHNICZNE ORAZ WYCENY INWESTYCYJNE U NASZYCH DORADCÓW

TAŚMY I FOLIE
BUDOWLANE

TAŚMY I FOLIE
OPAKOWANIOWE

MATERIAŁY IZOLUJĄCE
I USZCZELNIAJĄCE

SYSTEMY DOCIEPLEŃ
BUDYNKÓW

BEZPIECZEŃSTWO
I HIGIENA PRACY

Chemia

Kropelek:

kontakt bezpośredni: +48 505 657 795

magazyn dla dostaw 1145IW: ul. Handlowa 2, 41-807 Zabrze
sklad.kropelek.zabrze@orangeseven.pl

Pecefal:

kontakt bezpośredni: +48 505 657 795

magazyn dla dostaw 1145IK: ul. Handlowa 2, 41-807 Zabrze
sklad.pecefal.zabrze@orangeseven.pl

Żeliwiarz:

kontakt bezpośredni: +48 505 657 795

magazyn dla dostaw 1115ID: ul. Cegielnia Murcki 5, 40-749 Katowice
sklad.zeliwiarz.katowice@orangeseven.pl

Adres do korespondencji i fakturowania: Orange Seven, ul. Opolskiego 1/21, 41-500 Chorzów